

CÁRCAMO PEQUEÑO

Fecha actualización: 24/04/2026.

DESCRIPCIÓN

Pieza prefabricada en concreto de 4 MPa de módulo de rotura a 28 días, con acabado liso. Sirve como pieza de desagüe complementaria de la CAÑUELA SC 04. Las piezas deben comunicarse a través de un sistema de alcantarillado a los sumideros o alcantarillado principal.

LAS PIEZAS SE COTIZAN POR SEPARADO



Dimensiones Nominales: 500 X 300 X 100 mm

Junta Estándar: 10mm

Peso: 168 Kg.

REJILLA TIPO A124 ESPECIAL:

PLANTA E: 1/10

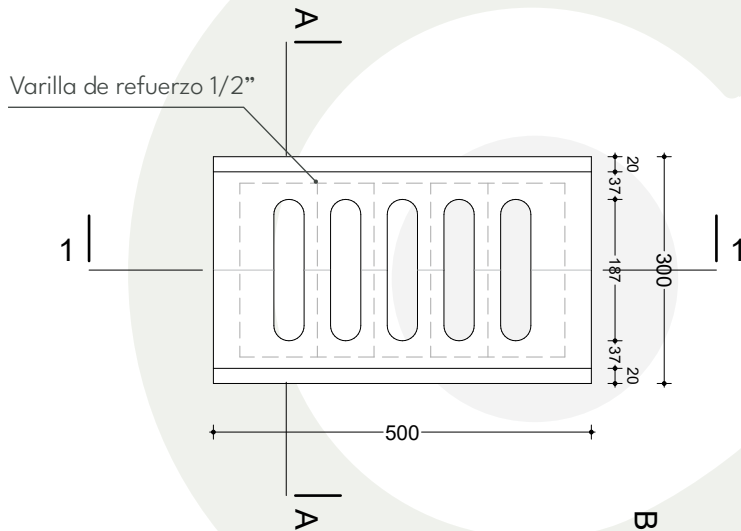

SECCIÓN 1 E: 1/10

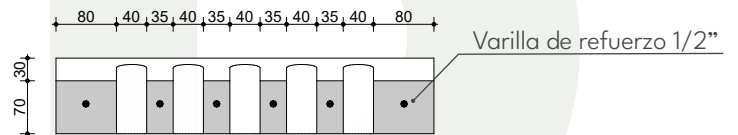

SECCIÓN A E: 1/10

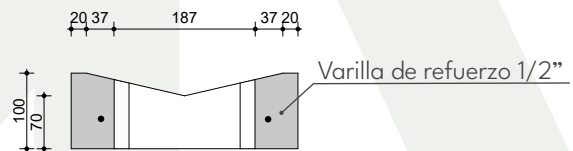

CARACTERÍSTICAS FÍSICAS

Norma NTC 4109.

Medidas en mm.

CÁRCAMO PEQUEÑO

CÁRCAMO PEQUEÑO

CAÑUELA SC 04:

PLANTA E: 1/10

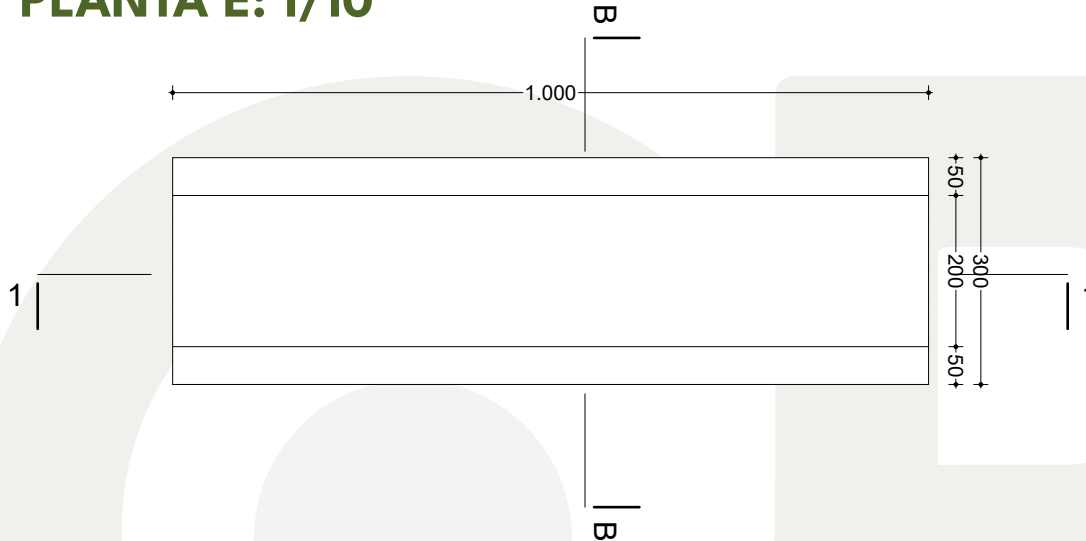

SECCIÓN 1 E: 1/10

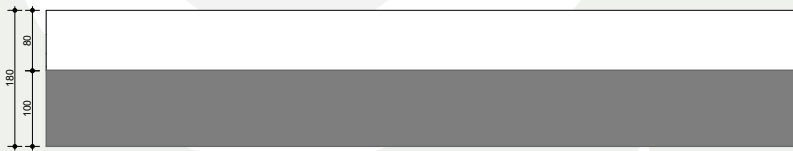

SECCIÓN B E: 1/10

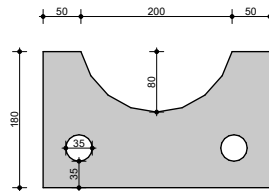

* LAS PIEZAS SE COTIZAN POR SEPARADO *

CÁRCAMO PEQUEÑO