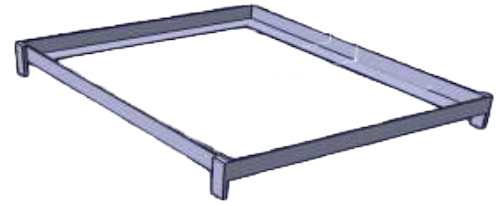

MARCO METÁLICO PARA CAJA DE ALUMBRADO PÚBLICO Y ACOMETIDAS DE BAJA TENSIÓN DE ENERGIA CS274**DESCRIPCIÓN**

El producto cumple con las normas técnicas expedidas por la empresa ENEL CODENSA S.A. E.S.P. según la norma "ET240 TAPAS Y MARCOS PARA CAJAS DE INSPECCIÓN EN REDES SUBTERRANEAS", verificable a través de la plataforma electrónica Likinormas.

**Área interna: 600 x 600 mm****Área externa: 720 x 720 mm****Espesor: 625 mm****Norma: "ET240 Tapas y Marcos para Cajas de Inspección en Redes Subterráneas"****Peso: Aprox 12,6 kg**

El material que ENEL CODENSA S.A. E.S.P. acepta para la fabricación del marco metálico cuadrangular para caja de alumbrado público en mampostería, es el ángulo de 2"-1/2" x 3/16", el cual debe ser unido en sus extremos por un cordón de soldadura embebido en la unión. También, se deben soldar cuatro platinas de anclaje de 2"-1/2" x 3/16" en las cuatro esquinas del marco, para mejorar la fijación del marco al concreto perimetral de 175 kg/cm² (2500 PSI) de diez centímetros de sección.

Al final se aplica un revestimiento de anticorrosivo sobre las superficies metálicas con el propósito principal de inhibir la oxidación del metal.

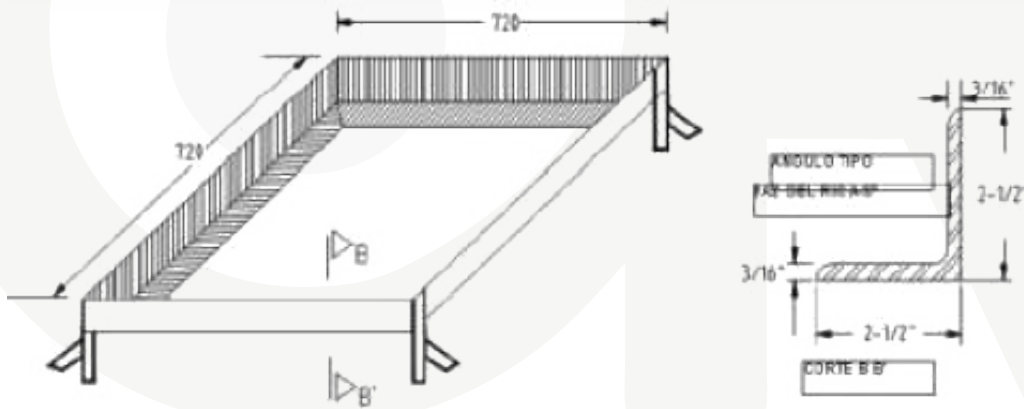
**MARCO METÁLICO PARA CAJA DE ALUMBRADO PÚBLICO Y ACOMETIDAS DE BAJA TENSIÓN DE ENERGIA CS274**

en alianza con



VISITANOS EN

WWW.CONCRETARTE.COM.CO