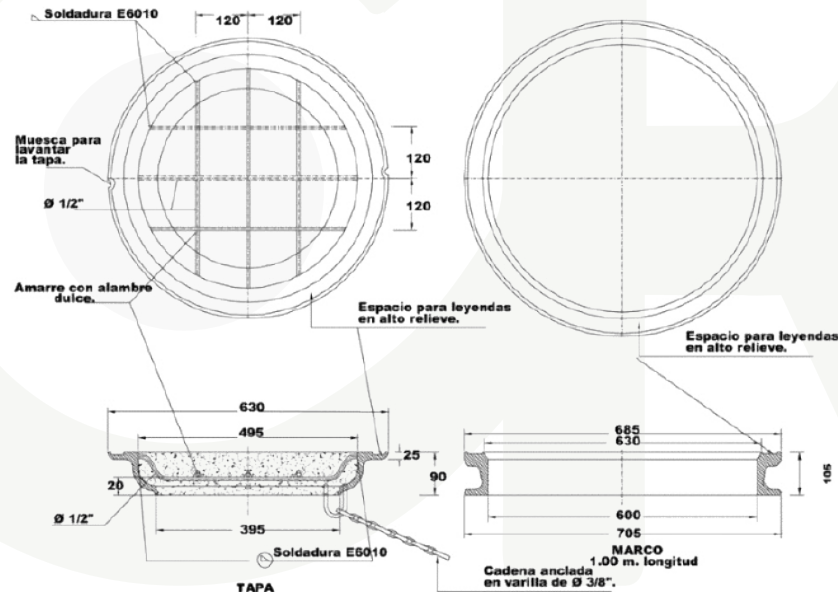

**ARO EN HIERRO GRIS PARA CÁMARA VE-
HICULAR CS280 ENEL CODENSA****DESCRIPCIÓN**

El producto se fabrica acorde a las especificaciones descritas en la norma ET241 TAPAS Y MARCOS Y TAPAS PARA CAMARAS DE INSPECCIÓN TIPO VEHICULAR CS280, expedida por la empresa ENEL Codensa S.A. E.S.P. a través de la herramienta electrónica Likinormas.

**Diámetro interno superior: 635 mm****Diámetro interno inferior: 603 mm****Espesor: 105 mm****Norma: "ET241 tapas y marcos y tapas para camaras
De inspección tipo vehicular CS280 ENEL"****Peso: Aprox 30,1 kg**

El material que ENEL CODENSA acepta para la fabricación del aro es hierro gris, este lleva una demarcación con el nombre de la empresa CODENSA, para determinar el tipo de cámara. Para finalizar su acabado se aplica un revestimiento de anticorrosivo sobre las superficies, con el propósito principal de inhibir la oxidación.

**ARO EN HIERRO GRIS PARA CÁMARA VEHICULAR CS280
ENEL CODENSA**

en alianza con



VISITANOS EN

WWW.CONCRETARTE.COM.CO